

INSTRUCTIONS

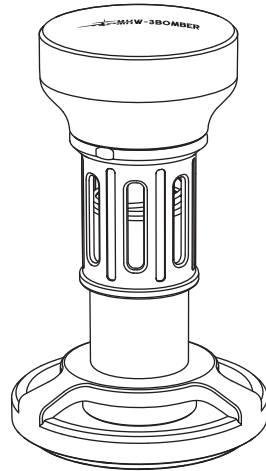

繁體中文	03
ENGLISH	10
日本語	17
한국어	24
DAS IST DEUTSCH.	31

基本參數

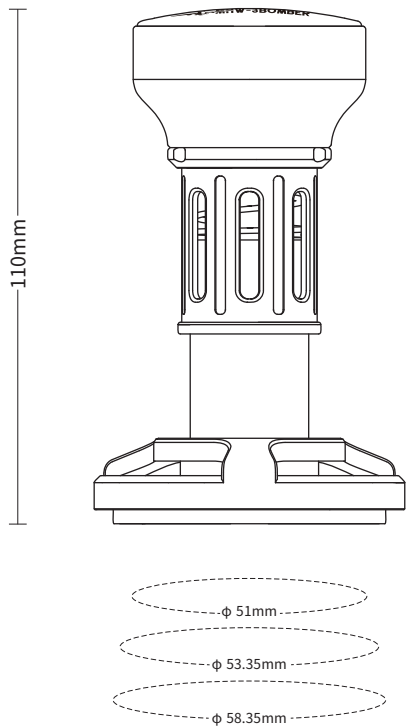

原創四彈簧設計

水平彈簧

輔助填壓，防止傾斜

衝擊彈簧

保持填壓力度的一致性

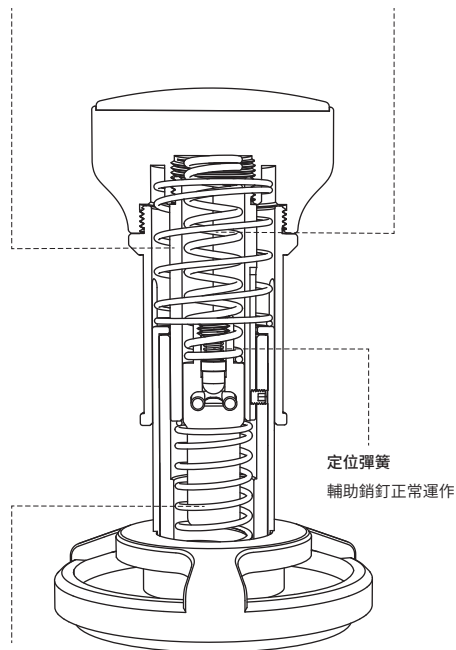

定位彈簧

輔助銷釘正常運作

復位彈簧

填壓完成後通過彈簧
回彈力使結構復位

ESPRESSO萃取測試

經測試, 使用衝擊粉錘填壓,

在粉量, 萃取時間一致性的情況下, 萃取率近乎一致。

萃取實測數據如下:

水溫(°C)	萃取時間(s)	壓力(bar)	液重比	烘焙度
93	24	9	1:2	中度

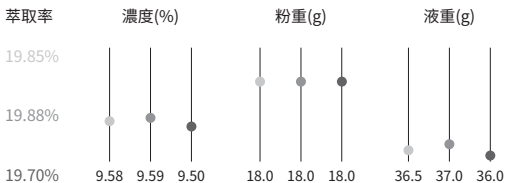
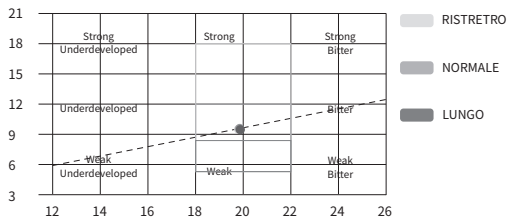

*以上測試數據僅為內部測試, 僅供參考

有趣的填壓方式

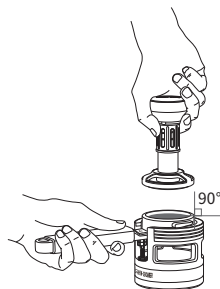

水平恆定, 垂直填壓



衝擊力填壓
(當有聲音反饋時, 提示填壓已經完成)

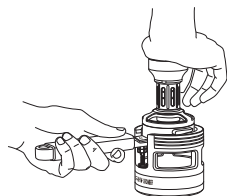

自適應高度
(填壓最高尺寸約13mm)

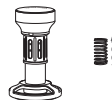

按壓式自動反彈, 復位

注意事項

1. 填壓咖啡粉時，反饋聲響起，即可停止填壓；
2. 請勿自行拆卸產品；
3. 請勿水洗；
4. 此粉錘屬於精密器具，請勿敲碎。

基礎參數

品牌	MHW-3BOMBER
品名	馭·衝擊粉錘
編碼	T6146-OS/T6147-OS/T5862-OS
重量	約450g
材質	SUS304、矽膠、鋁合金
規格	51mm/53.35mm/58.35mm
尺寸	約φ66mm×110mm

售後保修卡



感謝您購買MHW-3BOMBER品牌產品，
憑此售後保修卡產品未私自拆卸或無人為損傷，
可享受自購買日起為期1年的免費維修服務。

保修條例

以下情況不屬於免費保修範圍：

- ① 未按說明書規定操作，維護，保管，自行拆卸等人為因素而造成的損壞；
- ② 使用不當，意外疏忽(掉落等)造成的損壞；
- ③ 因不可抗力因素(如雷電，地震，火災，水災等)造成損壞。

維護資訊

產品名稱及型號 _____
購買時間 _____
購買方式 _____
訂單編號 _____
客戶姓名 _____
客戶聯繫方式 _____
退貨原因 _____

售後登記

維修 換貨 退貨

維修記錄

修理日期	故障情況	維修結果

關於我們

MHW-3BOMBER轟炸機品牌自誕生起，持續專注精品咖啡器具，堅守品質的同時顛覆傳統，以突破性的產品設計重新定義咖啡美學。

如有任何疑問請與我們聯繫

☑ 轟炸機咖啡設備製造(中山)有限公司
📍 中山市小欖鎮寶豐社區友誠路3號
☎ 400-9922-092
🌐 WWW.MHW3BOMBER.COM



Instagram

BASIC PARAMETERS

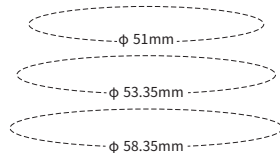
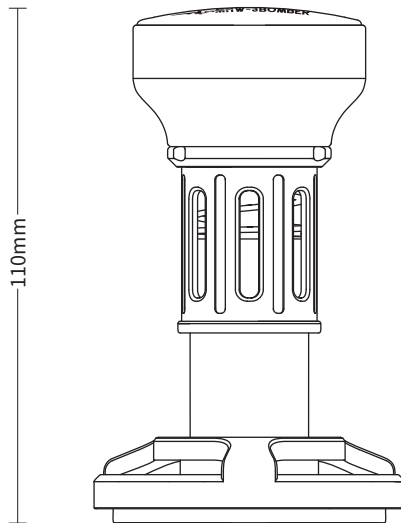

ORIGINAL FOUR-SPRING DESIGN

Horizontal spring

Assisted tamping to avoid tilting

Impact spring

to maintain the consistency of tamping pressure

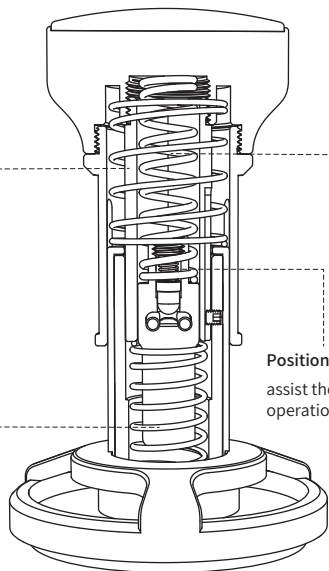

Positioning spring assist the normal operation of the pin

Reset spring

resets the structure after tamping by spring return force

ESPRESSO EXTRACTION TEST

Tests have shown that with the use of a impact tamper for tamping, the extraction rate is nearly consistent for consistent powder volumes and consistent extraction times.

The extracted measured data is as follows:

Water temperature(°C)	Extraction time(s)	Pressure(bar)	Liquid-to-weight ratio	Baking degree
93	24	9	1:2	medium

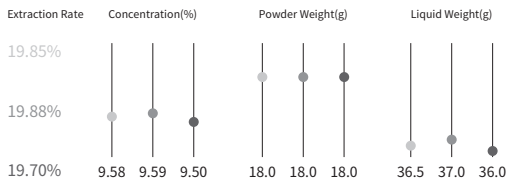
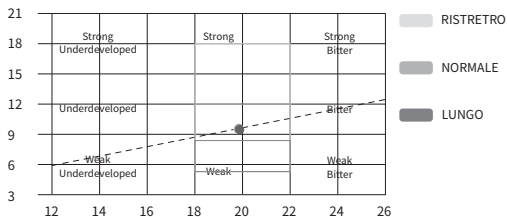

*The above tests are internal tests and are for reference only.

INTERESTING TAMPING METHODS

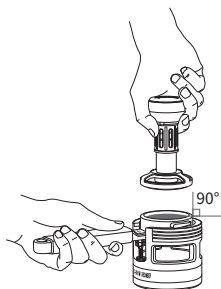

Horizontal constant,
vertical tamping



Impact pressure tamping
(when there is sound
feedback, it indicates that
the tamping has been
completed)



Adaptive height
(maximum size of
tamping is about 13mm)

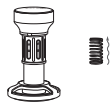

Press type automatic
rebound, reset

CAUTIONS

1. Stop tamping when the feedback sound is heard when tamping the coffee powder;
2. Do not disassemble the product by yourself;
3. Do not wash with water;
4. This tamper is a precision instrument, please do not knock or drop it.

BASIC PARAMETERS

Brand	✪ HW-BOMBER
Name	YU Series · Impact Tamper
model	T6146-OS/T6147-OS/T5862-OS
Weight	approximately 450g
Material	SUS304, silicone, aluminum alloy
Specification	51mm/53.35mm/58.35mm
Size	approximately $\phi 66 \times 110$ mm

WARRANTY CARD



Thanks for purchasing MHW-3BOMBER products.
With this warranty card,
it can enjoy free maintenance service for 1 year
from the date of purchase if the product is not disassembled
or damaged artificially.

WARRANTY RULES

The following conditions do not belong to the scope of free warranty:

1. Damage caused by human factors such as operation, maintenance, storage and self-disassembly not in accordance with the instruction;
2. Damage caused by improper operations or accidents (falling, etc.)
3. Damage caused by force majeure factors (such as lightning, earthquake, fire, flood, etc.).

MAINTENANCE INFORMATION

Product name and model _____

Purchase time _____

Purchase methods _____

Order number _____

Customer name _____

Customer contact information _____

Return reason _____

AFTERMARKET

Maintain

Barter

Returns

MAINTENANCE RECORD

Maintenance Date	Fault condition	Maintenance results

ABOUT US

Since our inception, MHW-3BOMBER has continuously focused on specialty coffee wares. While maintaining high quality, we have revolutionized traditional concepts by redefining coffee aesthetics through innovative product designs.

IF YOU HAVE ANY QUESTIONS, PLEASE CONTACT US

MHW-3BOMBER Coffee Equipment Manufacturing
(Zhongshan) Co., Ltd.

No.3 Youcheng Road, Baofeng Community,
Xiaolan Town, Zhongshan City

400-9922-092

WWW.MHW3BOMBER.COM



Instagram

基本パラメータ

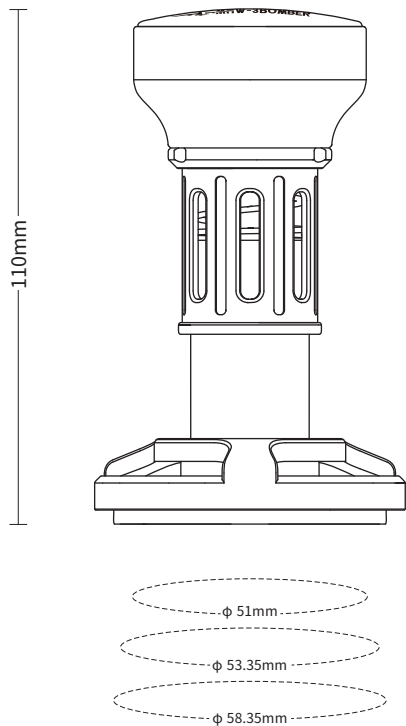

オリジナルの4つスプリング・デザイン

水平スプリング

傾きを防ぐ補助タンピング

インパクトスプリング

タンピング力の一貫性を保つ

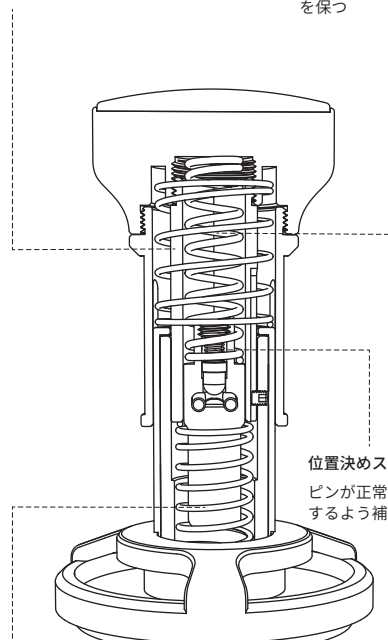

位置決めスプリング

ピンが正常に機能するよう補助する

リセットスプリング

タンピング後、スプリングの反発力による構造をリセット

エスプレッソ抽出テスト

テストを経て、粉末重量と抽出時間の一致性の場合、インパクトタンパーでタンピングと、抽出率がほぼ同じになります。

抽出された測定データは以下の通り：

水温(°C)	抽出時間(s)	圧力(bar)	液重量比	ベーキング度
93	24	9	1:2	ミディアム

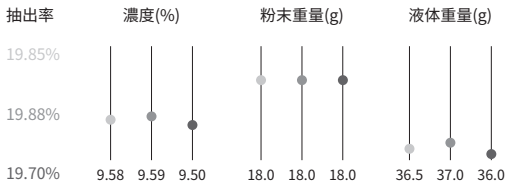
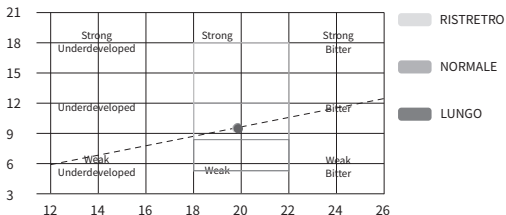

*上記のデータは内部テストのみであり、参考とするだけである

面白いタンピング方法

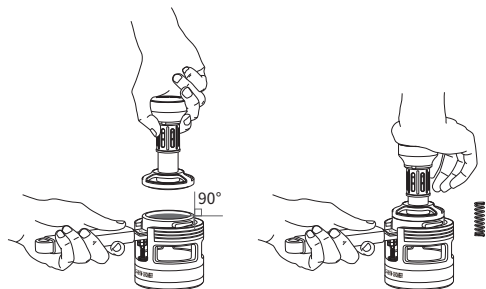

水平定圧、垂直タンピング

インパクトタンピング
(音のフィードバックがあれば、タンピングが完了したことを示す)



自動高さ調整
(タンピングに適した
最大寸法は13mm)

按压式自動リバウンド、自動リセット

注意事項

1. コーヒー粉をタンピングする時、フィードバック音が鳴って、タンピングを停止することができます。
2. 自分で製品を分解しないでください。
3. 水で洗わないでください。
4. このタンパーは精密器具に属しているので、叩き落とさないでください。

基本パラメータ

ブランド	— YU MHW-3BOMBER
品名	YU・インパクト タンパー
コーディング	T6146-OS/T6147-OS/T5862-OS
重量	約450g
材質	SUS304、シリコン、アルミニウム合金
仕様	51mm/53.35mm/58.35mm
サイズ	約φ66×110mm

保証書



mhw—3bomberの製品をお買い上げいただき、誠にありがとうございました。
この保証書を提示いただければ、製品が私的に分解されていないかつ人為的に破損されていない場合、購入日から1年間の無償修理サービスを受けることができます。

保証条項

以下の場合には、無償修理範囲に含まれません:

1. 説明書に記載された操作、メンテナンス、保管、自己分解などによる人為的要因による損傷。
2. 不適切な使用、偶発的な不注意（落下など）による損傷。
3. 自然災害などの不可抗力による損傷（雷、地震、火災、水害など）。

メンテナンス情報

製品名および型番 _____
購入日 _____
購入方法 _____
注文番号 _____
お名前 _____
ご連絡先 _____
返品理由 _____

アフターサービス登録

修理 交換 返品

修理記録

修理日付	障害内容	修理結果

会社概要

MHW-3BOMBERは創業以来、精品のコーヒー器具に特化し、伝統を打ち破りつつ、革新的な製品デザインでコーヒーの美学を再定義しています。

何かご質問がありましたら、
お気軽にお問い合わせください

☑ ボンバー珈琲機器製造(中山)有限公司

◎ 中山市小欖鎮宝豊社区友誠路3号

☎ 400-9922-092

🌐 WWW.MHW3BOMBER.COM



Instagram

기본 제품 스펙

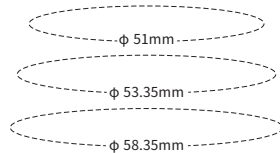
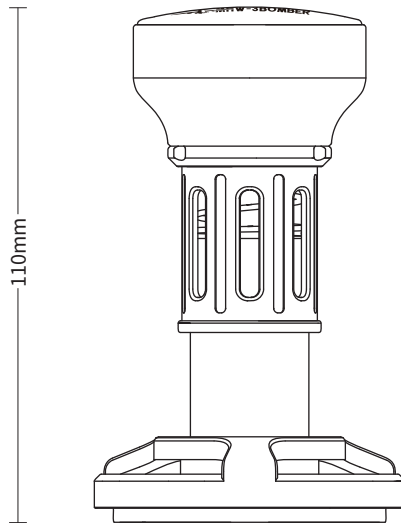

독창적인 구조의 4개 스프링 디자인

수평 스프링

기울어짐 방지를 위한 탬핑을 보조

임팩트 스프링

일정한 탬핑 압력 유지

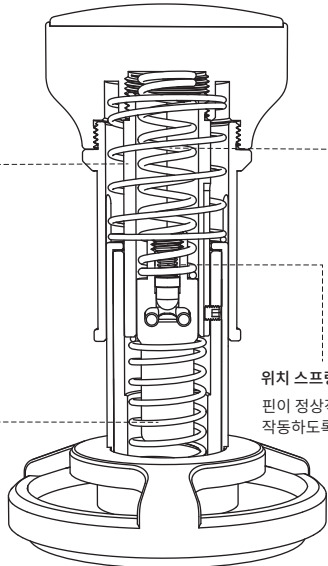

위치 스프링
핀이 정상적으로
작동하도록 보조

리셋 스프링

탬핑이 완료된 후 스프링의 반동력에
의해 처음의 상태로 복원

에스프레소 추출 테스트

테스트 후, 임팩트 탬퍼를 사용하여 탬핑 하고, 파우더량과 추출시간이
일치한 상황에서 추출율은 거의 동일합니다.

추출된 실제 측정 데이터는 다음과 같습니다:

추출수 온도(°C)	추출 시간(s)	압력(bar)	에스프레소 추출 비율	로스팅 정도
93	24	9	1:2	중배전

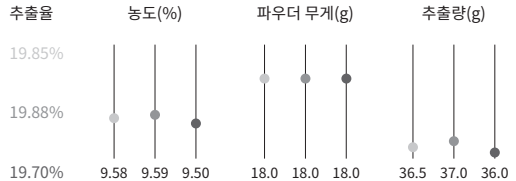
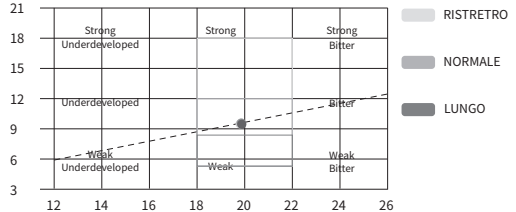

*위 테스트 데이터는 내부 테스트용이며 참고용입니다.

임팩트 Tamp Tamp 방식

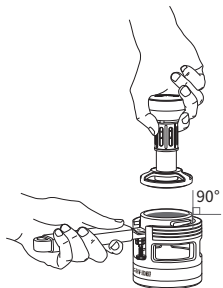

일관성 있는 수평,
수직 방향의 Tamp



임팩트 압력 Tamp
(소리 피드백이 있을 경우
설정된 압력의 Tamp이
완료되었음을 나타냄)

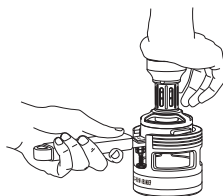

조절 가능한 Tamp 깊이
(최대 Tamp 깊이는 약 13mm)

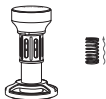

푸시형 자동 리바운드 및
리셋 설계

주의 사항

1. 커피 파우더를 Tamp할 때 피드백 소리가 들리면 일정한 압력의 Tamp이 완료된 것으로 Tamp을 중지하십시오.
2. 제품을 임의로 분해하지 마십시오. 분해할 필요가 있으면 판매처와 먼저 상담해주세요.
3. 물세척 하지 마십시오. 고장의 원인이 됩니다.
4. 이 Tamp은 충격에 민감한 기기이므로 충격을 가하거나 파손에 유의하십시오.

제품 정보

브랜드	→ YU-SHOWER BOMBER®
제품명	YU 시리즈 임팩트 Tamp
모델	T6146-OS/T6147-OS/T5862-OS
무게	약 450g
재질	SUS304, 실리콘, 알루미늄 합금
규격	51mm/53.35mm/58.35mm
크기	약 φ66x110mm

AS 기록 카드



MHW-3BOMBER 브랜드 제품을 구매해 주셔서 감사합니다.
본 제품을 임의로 분해하거나 손상시키지 않은 경우, 본 카드를 소지하고 있다면
구매일로부터1년 동안 무상수리 서비스를 받으실 수 있습니다.

무상수리 시 주의 사항

다음 상황은 무상 보증 범위에 포함되지 않습니다:

1. 제품 사용 방법을 무시하고 무리한 작동, 보관, 분해 등을 한 경우
2. 부적절한 사용, 부주의에 인한 손상(외부 충격, 떨어뜨리는 행위 등),
고속 충전 등 과전류 등에 인한 손상.
3. 불가항력적 요인(번개, 화재, 홍수, 지진 등)으로 인한 손상.
4. 제품의 분실.

구매해 주신 정보를 기입해 주세요

제품 이름 및 모델 _____
구매 날짜 _____
구매 채널 _____
주문 번호 _____
고객 이름 _____
고객 연락처 정보 _____
반품 사유 _____

반품 및 교환 사유

무상/유상 수리 교환 반품

제품 관리 기록

유지 보수 날짜	결함 상태	수리 결과

회사 소개

MHW-3BOMBER는 설립 이후, 고품질의 커피 용품에 특화되어 있으며, 전통을 넘어서며
혁신적인 제품 디자인으로 커피의 미학을 재정의하고 있습니다.

문의처 및 판매자 정보

☎ 폭격기커피설비제조 (중산) 유한회사
◎ 중국 중산시 사오만진 바오핑 커뮤니티 3호 유휈 로드
☎ 400-9922-092
🌐 WWW.MHW3BOMBER.COM



Instagram

TECHNISCHE DETAILS

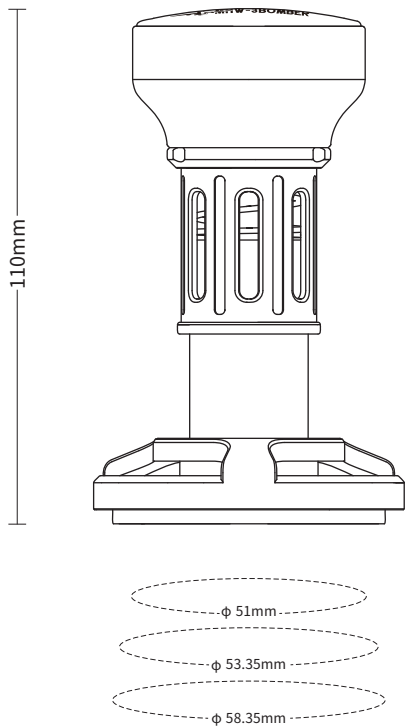

ORIGINALES 4-FEDER DESIGN

Horizontale Federn

Unterstützung beim
Tampem, verhindern
Schräglage

Stoßfeder

Hält die Konsistenz
des Drucks beim
Füllen aufrecht

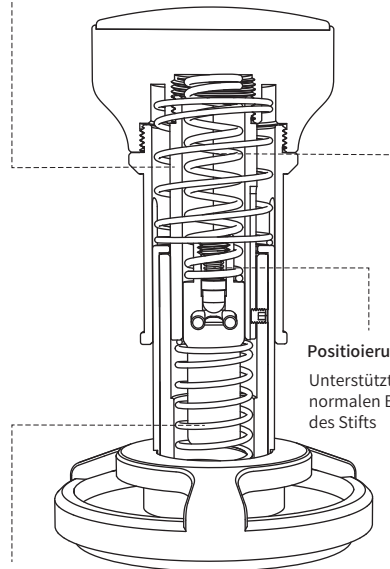

Positionierungsfeder

Unterstützt den
normalen Betrieb
des Stifts

Rückstellfeder

Stellt nach dem Tampem durch
Federkraft die Struktur wieder her

ESPRESSO-EXTRAKTIONSTEST

Durch Tests wurde festgestellt, dass bei Verwendung eines Druckstamfers und bei gleicher Pulvermenge und Extraktionszeit die Extraktionsrate nahezu gleichbleibend ist.

Die tatsächlichen Extraktionsdaten lauten:

Wassertemperatur(°C)	Extraktionszeit(s)	Druck(bar)	Flüssigkeitsverhältnis	Röstgrad
93	24	9	1:2	Mittel

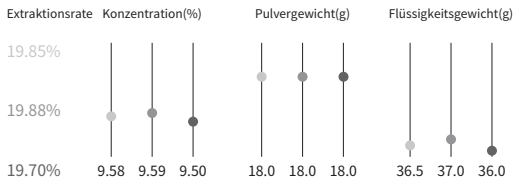
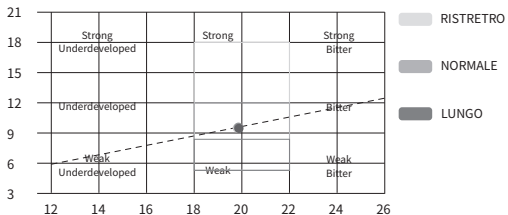

*Die Testdaten stammen aus internen Tests und dienen nur zu Referenzzwecken.

EINE LUSTIGE TAMPER-METHODE

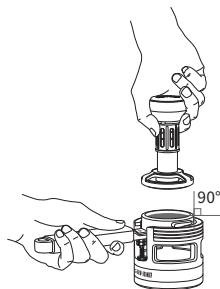

Horizontal konstant, vertikales Tampern



Impakt-Tampern
(Wenn ein akustisches Feedback ertönt, ist das Tampern abgeschlossen)



Adaptive Höhe (Tampern bis zu einer maximalen Höhe von etwa 13 mm)

Drücken für automatisches Zurückspringen und Zurücksetzen

HINWEIS

1. Beim Eindrücken des Kaffeepulvers hören Sie ein Feedbackgeräusch, das anzeigt, wann Sie aufhören sollten.
2. Bitte zerlegen Sie das Produkt nicht eigenmächtig.
3. Bitte nicht mit Wasser abwaschen.
4. Dieser Kaffeestampfer ist ein Präzisionswerkzeug. Bitte nicht fallenlassen oder schlagen.

TECHNIK DATUM

Brand	
Produkt Name	YU Series · Impact Tamper
Modell Code	T6146-OS/T6147-OS/T5862-OS
Gewicht	ca. 450g
Material	SUS304, Silikon, Aluminiumlegierung
Spezifikation	51mm/53.35mm/58.35mm
Größe	ca. ϕ 66x110mm

AFTER-SALES-GARANTIEKARTE



Vielen Dank für den Kauf von Produkten der Marke MHW-3BOMBER, mit diesem After-Sales-Garantiekartenprodukt, das nicht demontiert oder unbeschädigt wurde, können Sie einen kostenlosen Reparaturservice für 1 Jahr ab Kaufdatum genießen.

GARANTIEBESTIMMUNGEN

Die folgenden Bedingungen sind von der kostenlosen Garantie ausgeschlossen:

1. Schäden, die durch menschliche Faktoren verursacht werden, wie z. B. Nichtbedienung, Wartung, Lagerung, Demontage und andere menschliche Faktoren in Übereinstimmung mit den Anweisungen;
2. Schäden, die durch unsachgemäßen Gebrauch, versehentliche Fahrlässigkeit (Herunterfallen usw.) verursacht wurden;
3. Schäden, die durch höhere Gewalt (z.B. Blitzschlag, Erdbeben, Feuer, Überschwemmung usw.) verursacht werden.

PFLEGEN VON INFORMATIONEN

Produktname und Modell _____

Zeitpunkt des Kaufs _____

Wie man kauft _____

Bestellnummer _____

Name des Kunden _____

Kundenkontaktdaten _____

Grund für die Rückgabe _____

REGISTRIERUNG NACH DEM VERKAUF

Reparatur

Umtausch

Rückgabe

WARTUNGSAUFZEICHNUNGEN

Datum der Reparatur	Fehlerbedingungen	Ergebnis der Reparatur

ÜBER UNS

MHW-3BOMBER widmet sich seit seiner Gründung der Herstellung Spezialitäten-Kaffeegeräte, während wir an Qualität festhalten und gleichzeitig traditionelle Konventionen mit innovativem Produktdesign revolutionieren, um die Ästhetik des Kaffees neu zu definieren.

WENN SIE FRAGEN HABEN, KONTAKTIEREN SIE UNS BITTE

 Bomberkaffee Equipment Manufacturing (ZHONGSHAN) Co., Ltd

 No.3 Youcheng Road, Baofeng Community,
Xiaolan Town, Zhongshan City

 400-9922-092

 WWW.MHW3BOMBER.COM



Instagram